



DZL Zentralvertrieb GmbH

Wilhelm-Aschka-Straße 3 • 91224 Hohenstadt

Tel. 09154/911 377 oder 911 782 • Fax: 09154 / 914 014 • E-Mail: vertrieb@zentralvertrieb.de

Produkte für gewerbliche Kunden und Freiberufler. Preise zzgl. Versand und MwSt.

www.untersuchungsliegen.de



Therapieliege mit großem Verstellbereich und 3 Polstersegmenten Modell 4815-..E

4815-00XLE (700 mm breit) weiß pulverbeschichtet
4815-04XLE (700 mm breit) silber pulverbeschichtet

Grundausrüstung:

- Liegefläche 3-teilig
- Fußteil bis 75° positiv zu Sitzposition verstellbar
- Liege feststehend mit Nivellierkappen zum Höhenausgleich
- Elektromotorische Höhenverstellung
- KHD-Hygiene-Ausstattung



Abb. 1 - 3 mit Zubehör: Rad-Hebe-System (Mod. 045), 3-teiliges Kopfteil (Mod. 056)



Technik:

- Robuste und verwindungssteife Gestellkonstruktion, seit vielen Jahren im anspruchsvollen Krankenhaus-Alltag bewährt
- Liegengestell mit stabilem Twin-Scherensystem, dadurch hohe Kraftübertragung möglich
- Verwendung dickwandiger Stahlrohre mit Wandstärken bis 3,5 mm und massiven Achsen mit Ø 20 mm
- Spielfreie Rollenführungen zur Aufnahme der vertikalen und horizontalen Kräfte
- Hohe Standsicherheit durch hohes Eigengewicht und weit auseinander stehende Füße
- Liege feststehend mit Nivellierkappen zum Höhenausgleich bei Bodenunebenheiten
- Einfache Hygiene durch offene Bauweise und gute Zugänglichkeit
- Elektromotorische Höhenverstellung von 450 mm bis 1.000 mm in 18 Sek.
- Bedienung des Elektromotors durch einen Fußschalter, optional Handschalter
- Konstante Verstellgeschwindigkeit auch bei hoher Last
- Mit integrierter Sicherheitsfunktion nach neuester BfArM-Empfehlung:
- Aktivierung des Antriebes durch "Doppeltipp"-Freischaltung, automatische Sperrung bei Nicht-Benutzung
- Hohe maximale Belastbarkeit von 250 kg
- Regelmäßige Prüfung mit der 4-fachen maximalen Belastung (1.000 kg)

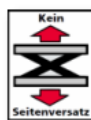
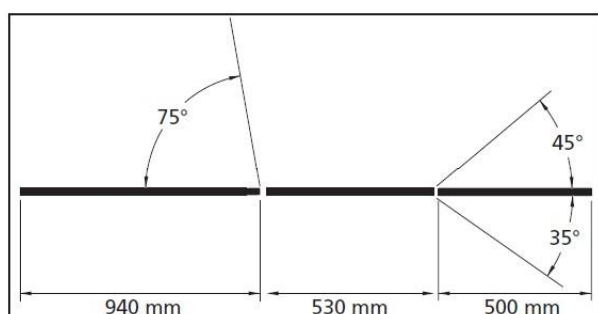

Technische Daten:

Höhenverstellbereich: 450 mm bis 1.000 mm in 18 Sek.

Länge der Liegefläche: 1.970 mm

Breite der Liegefläche: 700 mm

Belastbarkeit: 250 kg (maximales Patientengewicht)

• Allgemeines Zubehör

Modell	Höhenverstellung	Gestellfarbe	€
4815-00E	Motorisch: 450 - 1.000 mm	weiß RAL 9010	3142,00
4815-03E	Motorisch: 450 - 1.000 mm	weißaluminium RAL 9006	3142,00
4815-04E	Motorisch: 450 - 1.000 mm	graualuminium RAL 9007	3142,00

Höhenverstelldauer von min. nach max.: 18 sec

Polsteraufteilung und Verstellung:

- Liegefläche 3-teilig:
- Kopfteil stufenlos durch Gasdruckfeder von -35 bis +45° verstellbar
- Kopfteillänge: 500 mm, mit Nasenschlitz und Abdeckpolster
- Mittelteil fest
- Mittelteillänge: 530 mm
- Fußteil stufenlos durch Gasdruckfeder bis +75° verstellbar (Sitzposition)
- Fußteillänge: 940 mm

Polsteraufbau:

- Polsterteilstärke 60 mm
- Trägerplatte bestehend aus massivem 18mm-Schichtholz
- 2-lagiger homogener Polyurethan-Schaumstoff (kein Verbundschaum) mit RG 46 und RG 75
- Mit Eckenradius, Polster nahtfrei bezogen
- KHD-Hygieneausstattung:
 - o Scharnierabdeckung aus identischem Bezugsmaterial
 - o Polsterunterseite komplett mit Kunstleder bezogen
 - o Entlüftungsöffnungen an der Polsterunterseite
 - o Einfache Hygiene durch offene Bauweise

Ausstattungsoptionen

Fahrbarkeiten

- Fahrbar auf 4 Comfort-Doppelrollen, Ø 100 mm, einzeln feststellbar, Grundhöhe - 15 mm (Art.-Nr. 040N)
- Fahrbar auf 4 Doppelrollen mit Zentralfeststellsystem, Ø 100 mm, Grundhöhe + 20 mm (Art.-Nr. 046)
- Rad-Hebe-System (Art.-Nr. 045N)

Weitere Motorbedienelemente

- 1 Fußschalter für Niedervoltsteuerung (Art.-Nr. 091E)
- 1 Handschalter für Niedervoltsteuerung (Art.-Nr. 090E)
- 1 Fixierung für Fußschalter am Untergestell (Art.-Nr. 092E)
- Längsseitige Fußbedienung (Art.-Nr. 094E)

Weitere Sicherheitselemente

- Motor mit Freilauf in Abwärtsrichtung (Art.-Nr. B1998E)
- Fußschalterabdeckung aus VA-Stahl, gebürstet (Art.-Nr. B1997E)

Papierrollenhalter

- Papierrollenhalter, Befestigung unter dem Kopfteil, für Liegenbreite 700 mm (Art.-Nr. 010K)
- Papierrollenhalter, Befestigung am Fußteil, für Liegenbreite 700 mm (Art.-Nr. 010F)

Sonderzubehör zu Therapie-Liegen Modell 4815

Ident-Nr.	Bezeichnung	Preis €
005	Mehrpriis für Nasenschlitz in langer Ausführung mit Abdeckpolster	
006	Aufpreis für Liegenbreite 800 mm	
007	Aufpreis für Breite für Breite 800 mm (Polster 3-teilig) nicht Mod. 4300	
010	Papierrollenhalter unter Kopf- oder Fußteil	
030	1 Paar Gurtführungsschienen, ca. 50 cm lang	
034	Gurtschutzpolster für Befestigungsgurt	
035	1 Befestigungsgurt mit Klettverschluss	
040	Fahrbar auf 4 einzeln feststellbaren, kugelgelagerten Laufrollen	
045	Rad-Hebe-System, dadurch in jeder Höhe fahrbar / feststellbar	
046	Fahrbar auf Rollen mit Zentralfeststellsystem	
056	Kopfteil 3-teilig, mit Armstützen, stufenlos absenk- und abnehmbar	
059	1 seitliche Armstütze, schwenk- / abnehmbar	
070	1 Stück Achsel- und Beckenfixierstütze	
072	1 Fixierpunkt verchromt, eingepolstert	
074	2 Schulterfixierstützen mit Halterung	
088	1 seitliche Armstütze, dreh-, kipp-, schwenk- und abnehmbar	

Bei motorischer Höhenverstellung

090	Zusätzlicher Handschalter	
091	Zusätzlicher Fußschalter, weiß oder silber	
092	1 Fixierung für Fußtaster am Untergestell	
095	Bedienbarkeit durch umlaufenden Fuß-Auslöserahmen, verchromt	

Weitere Informationen:

[Allgemeines Zubehör](#)

Zubehör Lagerungshilfen: passend zum Liegenbezug

Hilfen zur Lagerung und Therapie

Produkteigenschaften: Homogener, hochwertiger Polsschaum ÖKO-TEX zertifiziert, Raumgewicht RG 35 bis 46, Saubere Verarbeitung

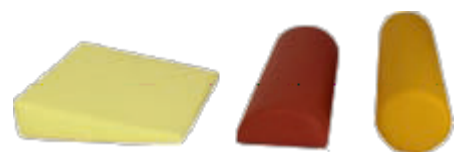

Ausführung: Alle Lagerungshilfen sind in 41 Farben unserer Farbmusterkarte Stamskin Top oder Skai und damit passend zum Liegenpolster erhältlich. Bestellung nur mit Liege möglich.

Ident-Nr. + Farbe	Beschreibung	Preis €
111 + Nummer	Nackenrolle 57 x 15 cm	82,00
1112 + Nummer	Knierolle 57 x 20 cm	91,00
1113 + Nummer	Halbrolle 57 x 20 x 10 cm	84,00
1211 + Nummer	Keilkissen 40 x 40 x 10 cm	98,00
1311 + Nummer	Würfel 40 x 30 x 60 cm	197,00
1312 + Nummer	Würfel 50 x 45 x 40 cm	203,00
1314 + Nummer	Kissen mit Klettbefestigung 40 x 40 cm	89,00

Bezugsfarben

Skai® Toronto mit der Innovation

von staynu! [Weitere Informationen und technische Eigenschaften >>](#)

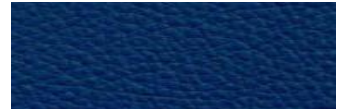

blue 64-717

white 64-702	pearl 64-703	birch 64-704	cappucino 64-705
cashmere 64-706	chestnut 64-707	cherry 64-708	carob 64-709
mocca 64-710	ashgrey 64-711	slate grey 64-712	corn 64-713
olive green 64-714	anthracite 64-715	black 64-716	stone-blue 64-701

Technische Eigenschaften **Skai Pandoria Plus** Untersuchungsliegen

[Weitere Informationen und technische Eigenschaften >>](#)

64-146 weiß/white	64-147 hellbeige/light beige	64-148 kiesel/pebble-beige	64-149 birke/birch	64-150 smoke
64-151 schoko/chocolate brown	64-175 silbergrau/silver-gray	64-153 platin/platinum-grey	64-176 anthrazit/anthracite	64-152 schwarz/black
64-155 gletscher/glacier blue	64-174 Sky	64-173 smaragd/emerald green	64-156 royal blau/royal blue	64-157 maisgelb/maize yellow
64-158 Feuerrot/blazing red	64-179 kirschrot/cherry-red	64-178 fuchsie/fuchsia	64-154 limone/lime green	64-177 kaktus/cactus



DZL Zentralvertrieb GmbH

Wilhelm-Aschka-Straße 3 • 91224 Hohenstadt

Tel. 09154/911 377 oder 911 782 • Fax: 09154 / 914 014 • E-Mail: vertrieb@zentralvertrieb.de

Bestell- oder Anfrageformular zum Ausdrucken und Ausfüllen

Hiermit bestellen wir folgende Artikel

Artikel Nr.	Artikelbeschreibung	Farbnummer	Menge	Preis
Preise zzgl. MwSt. und Versandkosten (wir suchen immer die günstigste Versandlösung)				

Gewünschte Zahlungsart

Vorkasse 3% Rechnung (Bei Rechnungskunden immer einen offiziellen Briefbogen mit faxen)

Hiermit stellen wir folgende Preisanfrage

Artikel Nr.	Artikelbeschreibung	Menge 1	Menge 2

Verandadresse (falls abweicht)

Versandhinweis

Wir liefern mit GLS oder Spedition und verwenden dabei immer die günstigste und der Ware entsprechende Versandmöglichkeit.

Weitergabe Ihrer E-Mail-Adresse an die Spedition für Lieferhinweis: falls ja bitte hier ankreuzen

Formular bitte ausdrucken, ausfüllen und an Fax: 09154 / 914 014

Behörden und Institutionen beliefern wir auf Rechnung. Bitte offiziellen Briefbogen mit faxen. Sie erhalten in jedem Fall eine Auftragsbestätigung oder ein Angebot.

<p>Anfrage (Empfehlenswert bei größeren Mengen die nicht in der Staffel stehen) Bitte senden Sie uns ein Angebot über oben eingetragene Mengen.</p> <p>Unterschrift _____ Datum _____</p> <p>Bestellung (verbindliche Bestellung) Hiermit bestellen wir verbindlich oben eingetragene Artikel Die Geschäftsbedingungen haben wir zur Kenntnis genommen.</p> <p>Unterschrift _____ Datum _____</p> <p>Gewünschter Liefertermin _____</p>	<p>Firmenstempel / Unterschrift / Adresse</p> <p>Bitte in Druckbuchstaben: Name _____</p> <p>Telefon _____ Fax _____</p> <p>Wenn vorhanden Kundennummer _____</p>
---	--

Angebote für Handel, Gewerbe und Industrie, Freiberufler, Behörden und Vereine • Alle in unserer Werbung angegebenen Preise zzgl. MwSt. und Versand (wenn nicht anders angegeben). Mindestbestellwert 50 €. DZL Zentralvertrieb GmbH, Geschäftsführer Karlheinz Schroth, Klara Schroth, HRB 8984 Amtsgericht Nürnberg, Steuer Nr. 241/143/60321, UST.ID.NR DE 133542461, Informationen Links: [Lieferbedingungen](#) • [Impressum](#) • [Datenschutz](#) oder <https://www.zentralvertrieb.de/Impressum/impresum.html>